

РЕПУБЛИКА СРБИЈА  
АУТОНОМНА ПОКРАЈИНА ВОЈВОДИНА  
ОПШТИНА ИРИГ  
Комисија за јавну набавку  
Број:01-404-33/2017  
Ириг, 06.10.2017.године  
Тел.022/400-629, 400-600  
Фак:022/462-035

На основу члана 63. став 1. и став 5. Закона о јавним набавкама („Службени гласник РС“ број 124/2012, 14/2015 и 68/2015), Комисија за јавну набавку образована Решењем Председника општине Ириг, број 01-404-33/2017 од 07.09.2017.године-, „Извођење радова на енергетској санацији постојећег објекта за предшколско образовање „Вила“ у Врднику“, сачинила је

**ИЗМЕНЕ/ДОПУНЕ  
КОНКУРСНЕ ДОКУМЕНТАЦИЈЕ  
ЗА ЈАВНУ НАБАВКУ – ИЗВОЂЕЊЕ РАДОВА НА ЕНЕРГЕТСКОЈ САНАЦИЈИ  
ПОСТОЈЕЋЕГ ОБЈЕКТА ЗА ПРЕДШКОЛСКО ОБРАЗОВАЊЕ „ВИЛА“ У ВРДНИКУ**

**БР.ЈН 01-404-33/2017**

**\*У конкурсној документацији – II** Врста, техничке карактеристике, квалитет, количина и опис добара, радова или услуга, начин спровођења контроле и обезбеђења гаранције квалитета, рок извршења, место извршења или испоруке добара, евентуалне додатне услуге и сл. Образац понуде-на страни 9/73, у оквиру Графичке документације

**додају се шеме столарије:**

1

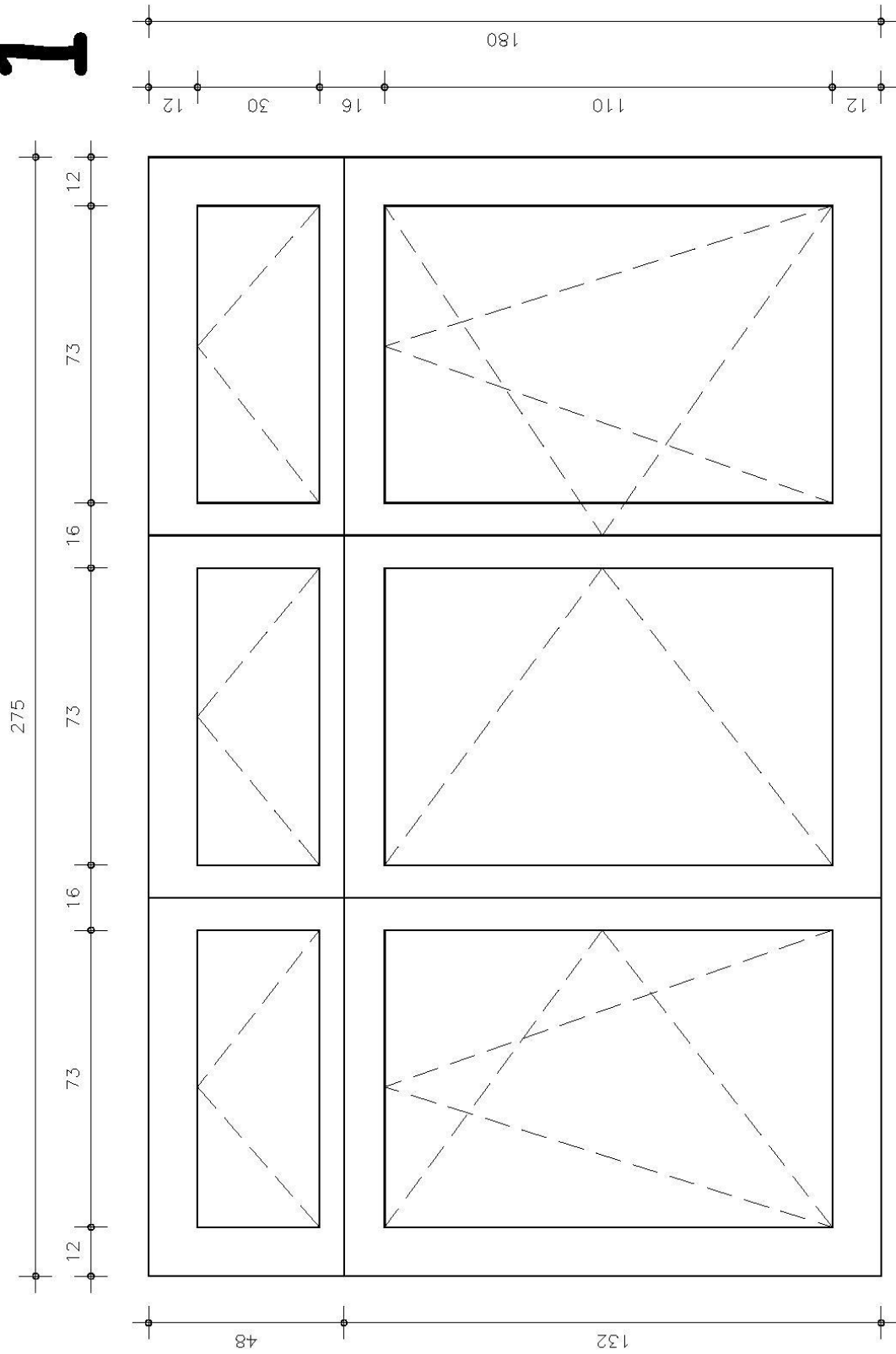

2

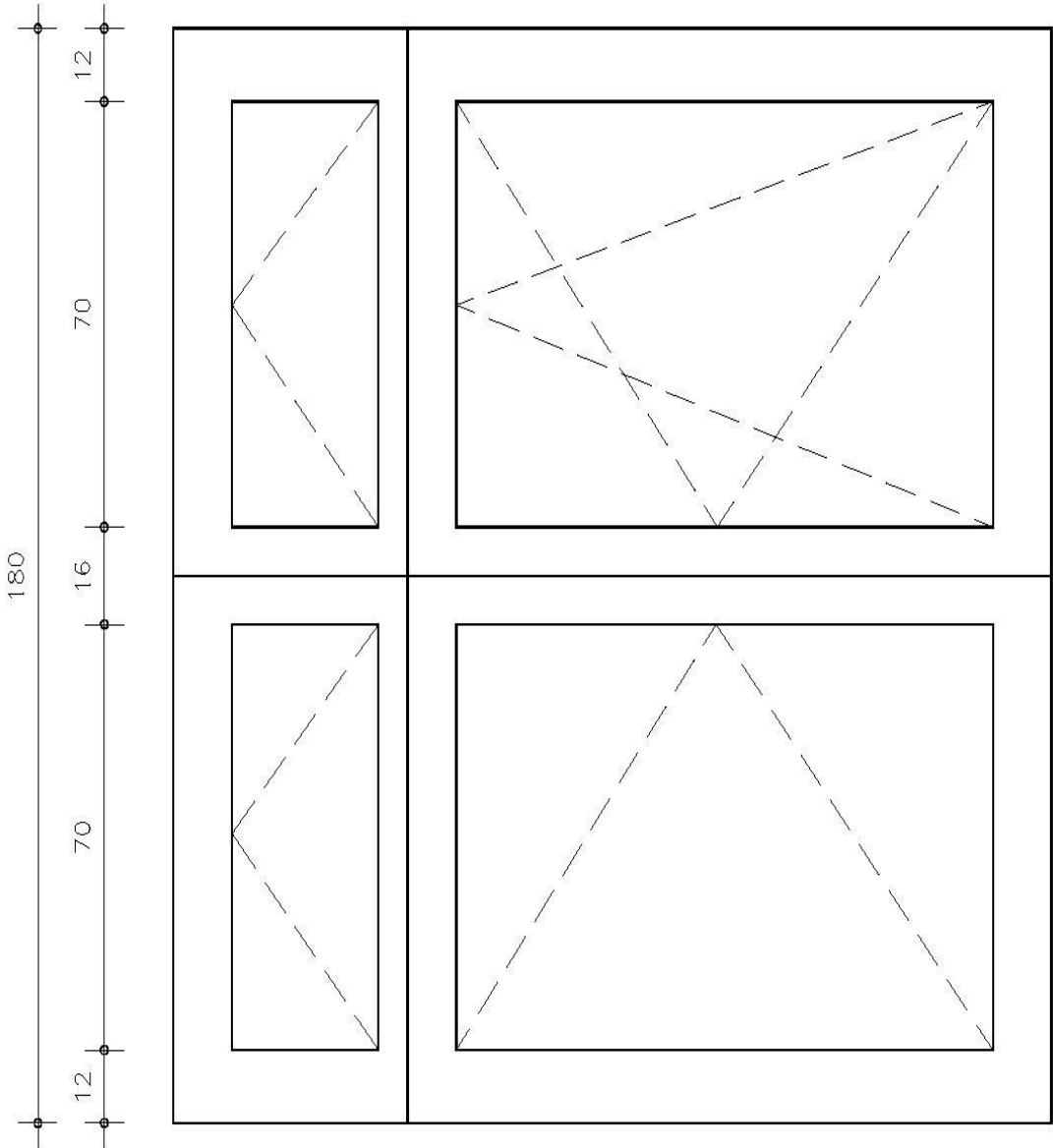
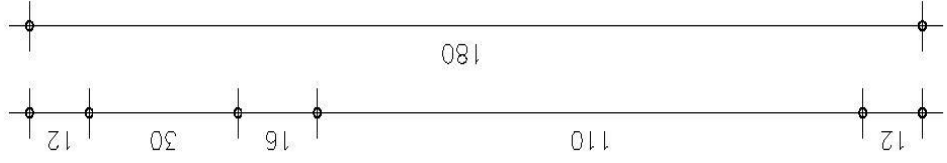

3

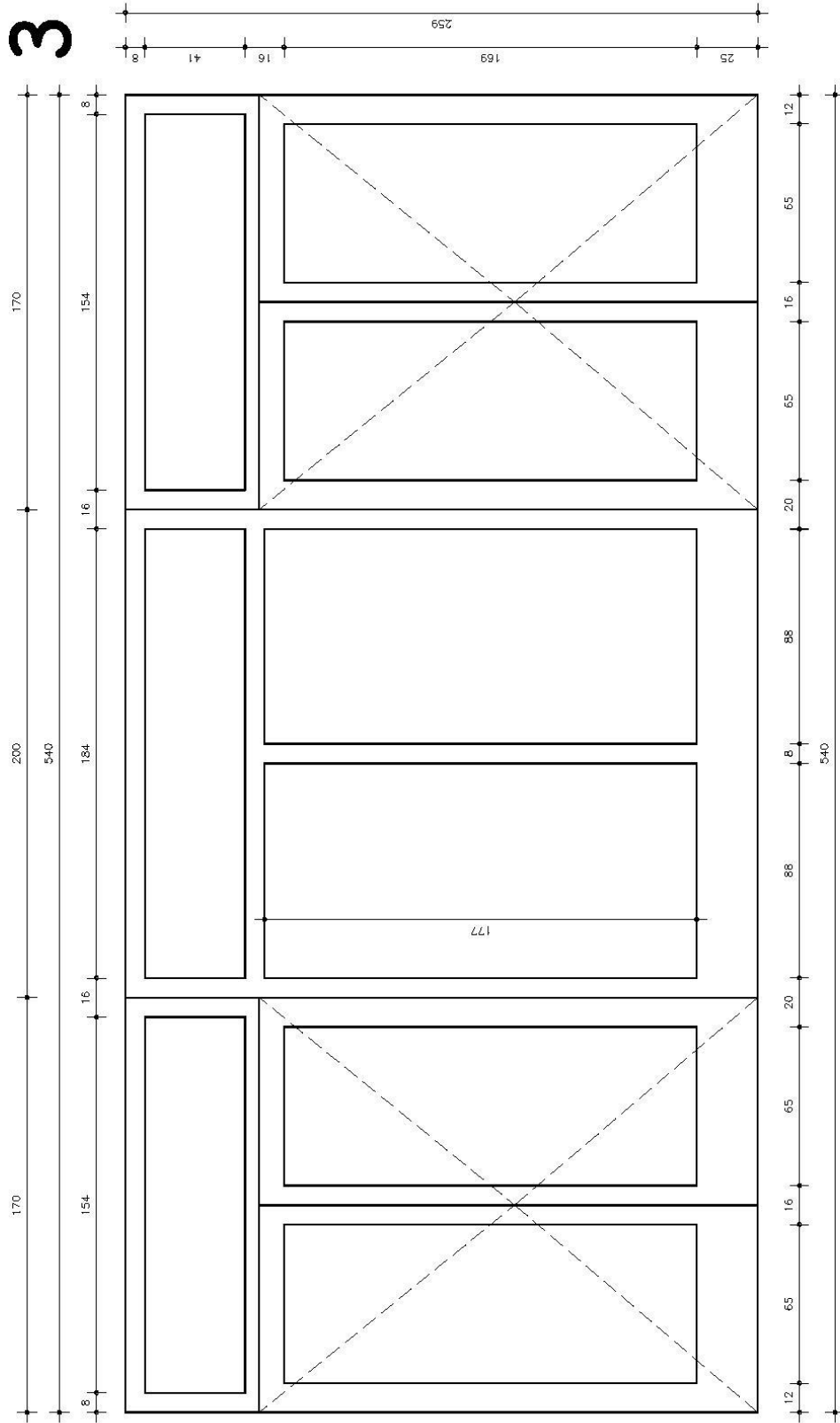

6

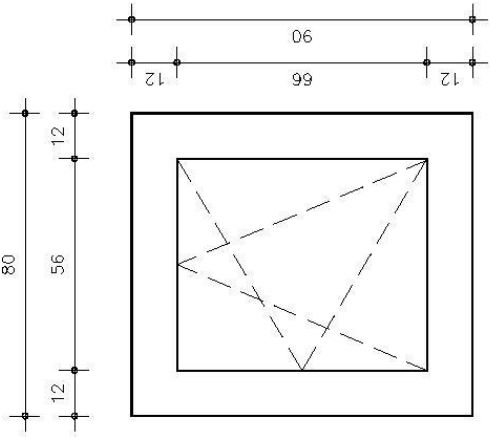
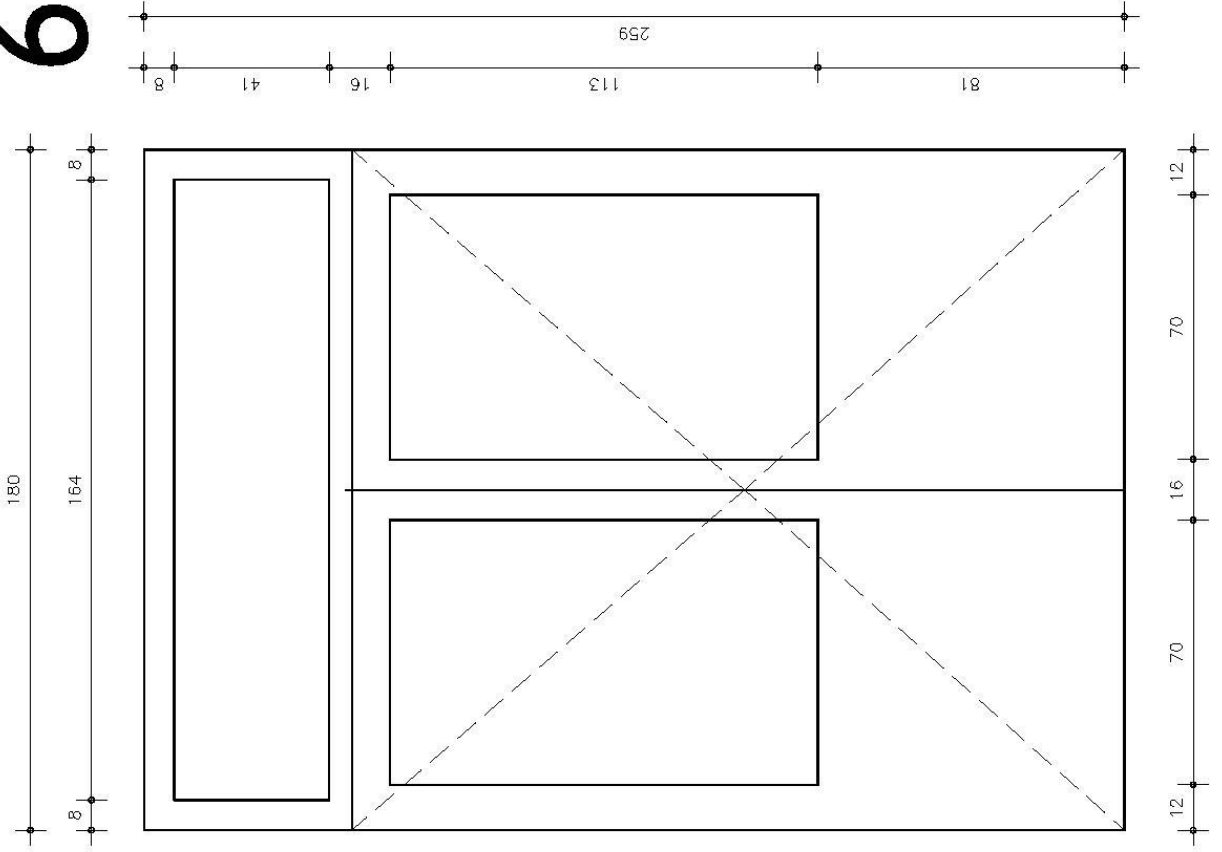

5

Ове измене и допуне представљају саставни део конкурсне документације.

Измене, допуне конкурсне документације без одлагања објавити на Порталу управе за јавну набавку.

КОМИСИЈА ЗА ЈАВНУ НАБАВКУ